



DEUREN, MOTORKAPPEN, KOFFERDEKSELS EN SCHUIFDRAKMECHANISME

41

Inhoud	blz.
Algemene beschrijving.	2
Speciale gereedschappen-identificatie	4
Onderhouds-reparatiebewerkingen-inhoud	5
Onderhouds-reparatiebewerkingen	6

## ALGEMENE BESCHRIJVING

Op alle modellen zijn de beide deuren uitgerust met niet openspringende sloten en een van buitenaf met een sleutel te bedienen slot in elke deur. Op elke deur zijn een uithouder en 2 scharnieren gemonteerd, waarbij de scharnieren aan de deur gelast zijn, maar deze zijn met bouten aan de carrosserie gemonteerd. Elke deur heeft een apart afstelbaar raamframe.

De achterklep wordt vrijgezet met een drukknop op de onderrand en heeft een van buitenaf met een sleutel te bedienen slot in de drukknop.

De achterklep wordt geopend en wordt open gehouden, onder de werking van 2 met gas gevulde dempers.

Tussen de achterklep en de zijkanten van de lekgoten zijn 2 sets afstelbare blokken gemonteerd.

De 2 achterklepscharnieren zijn met bouten zowel aan de klep als aan de onderzijde van het dakpaneel gemonteerd.

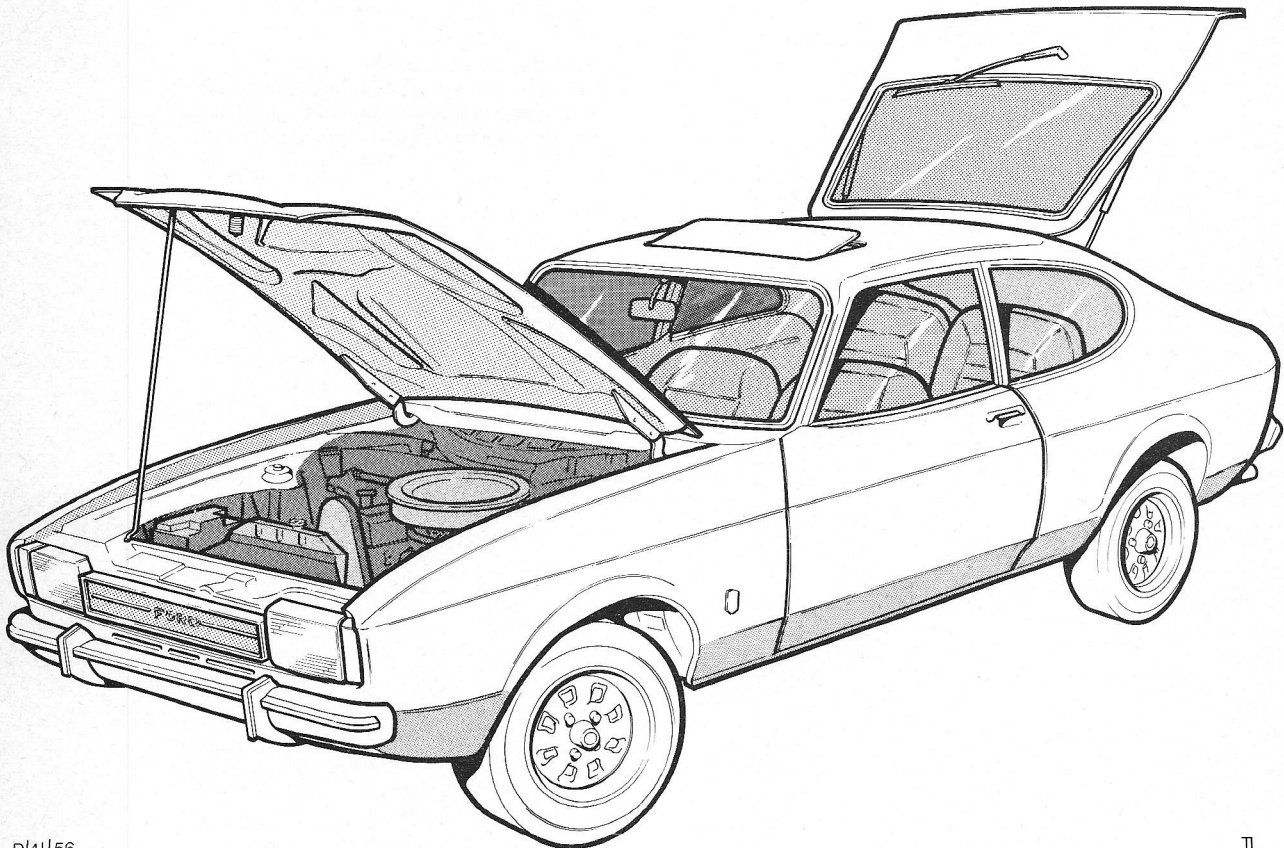

D/41/56

11

Afb. 1.

Alle modellen zijn uitgerust met een slotmechanisme voor de motorkap. Als de motorkap gesloten wordt valt deze automatisch in het slot en dit wordt aan de bestuurderszijde van de passagiersruimte vrijgezet. Het ontgrendelmechanisme bestaat uit een scharnierhandel die een bowdenkabel bedient, die aan het slot is bevestigd. Voor een accurate werking van het ontgrendelen door de kabel is een afstelling mogelijk.

De motorkap is achteraan met scharnieren uitgerust en wordt door een stang in de open stand gehouden.

Op de Ghia versie is standaard een stalen schuifdak gemonteerd en is op speciale bestelling ook op de andere modellen verkrijgbaar. Het schuifdak wordt bediend door de draaiende beweging van een handel, dat vlak in lijn met de hemelbedekking is gemonteerd.

Om een soepele werking te garanderen wordt het schuifdak met kabels bediend en loopt in 2 metalen geleiders.

De uiteindelijke afstelling van alle bovengenoemde onderdelen treft u aan onder de erop betrekking hebbende bewerkingen.

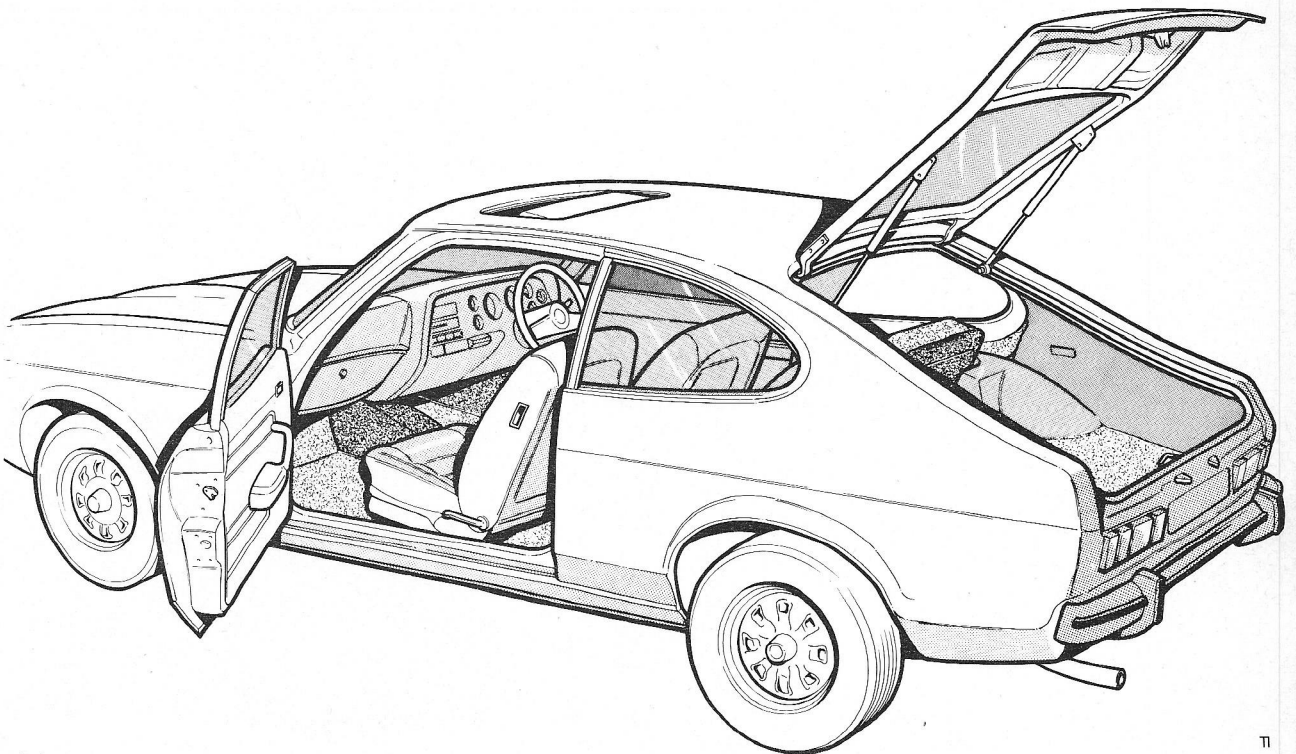



D/41/57

11

Afb. 2.

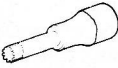
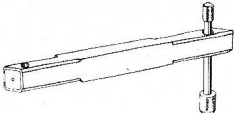

## SPECIALE GEREEDSCHAPPEN

Gereedschap no. Engels	Gereedschap no. Europees	Gereedschap no. Duits	Benaming
41-001 (54CV-M6)		41-001	Clé pour vis de gâche de porte
			Portierschot dopsleutel 6 mm
41-002 (P-5518)		41-002 (G2-16475)	Outil de dépose et pose d'axe de de charnière
			Trekker/aanbrenger deurschar- nierbout
41-003		41-003 (KC-432-A)	Clé pour gâche de porte
			Portierschotsleutel
		G3-42430	Outil de remplacement du profilé en nylon
			Idem nylonsierlijst



## ONDERHOUDS- EN REPARATIEBEWERKINGEN - INHOUD

DEUREN, MOTORKAPPEN, KOFFERDEKSELS EN SCHUIFDRAKMECHANISME	Beschreven	Vervat in bewerking
<u>Motorkap</u>		
41 213 Motorkap compleet - afstellen	X	
41 222 Motorkap slotveer - afstellen	X	
<u>Deuren</u>		
41 313 Deurvanger - afstellen	X	
41 324 Raamframe - deur - verwijderen en monteren	X	
41 333 Handel - deur buiten - verwijderen en monteren	X	
41 352 Deurslot compleet - verwijderen en monteren	X	
<u>Achterklep</u>		
41 654 Achterklep compleet - verwijderen en monteren	X	
41 664 Cilinder - achterklepslot - vervangen	X	
41 666 Slot compleet - achterklep - verwijderen en monteren	X	
41 674 Plaat - achterklepvanger - verwijderen en monteren	X	
41 685 Demper - achterklep - verwijderen en monteren	X	
41 816 Klep - brandstofvuller - verwijderen en monteren	X	

41 213

## 41 213 MOTORKAP COMPLETEET - AFSTELLEN

Vereiste speciale gereedschappen: Geen

1. Zet de motorkap open, leg dekkleden op de spatborden en neem de batterij los.
2. Los de scharniermoeren op.

Uitlijn afstellingen kunnen uitgevoerd worden aan de motorkapscharnieren en de veerbelaste vangpen. Verticale afstelling voor de voorzijde van de motorkap kan uitgevoerd worden door de borgmoer van de vangpen op te lossen en de pen, naar behoefte, in of uit te draaien. Afstelling naar voren en naar achteren kan uitgevoerd worden door het oplossen van de bouten waarmee de motorkap aan de scharnieren is gemonteerd. Bovendien zijn er, om vibreren op slechte wegen te voorkomen, rubberen aanslagstoppen gemonteerd op de zijplaten van de motorruimte en het bovenpaneel van de radiator, afb. 3.

Los de borgmoeren op en draai de 2 afstelbare rubberen aanslagstoppen op het bovenpaneel van de radiator in. Controleer de opening tussen de achterrand van de motorkap en de voorrand van de paravaan. Zonodig, de 4 bouten oplossen, 2 aan ieder kant, waarmee de kap aan de scharnieren is gemonteerd en verschuif de kap tot de opening overal gelijk is en zet de bouten vast.

Sluit de motorkap en controleer de hoogte van de kap vooraan t.o.v. de voorspatborden en het radiatorpaneel. Zonodig de borgmoeren van de vangpen oplossen en de pennen in of uitdraaien, zoals nodig is, om de kap hoger of lager te zetten. Zet de borgmoeren vast als de afstelling gecompliceerd is.

Als de afstelling gereed is, draai de 2 afstelbare rubberen aanslagstoppen, één aan elke kant, uit tot er contact gemaakt wordt met de onderzijde van de motorkap als deze gesloten is.

3. Stel de kap voor en achter af, zet de scharniermoeren vast, afb. 4.
4. Stel de stootrubbers af.
5. Stel de vanger af.
6. Sluit de batterij aan, verwijder de dekkleden en sluit de motorkap.

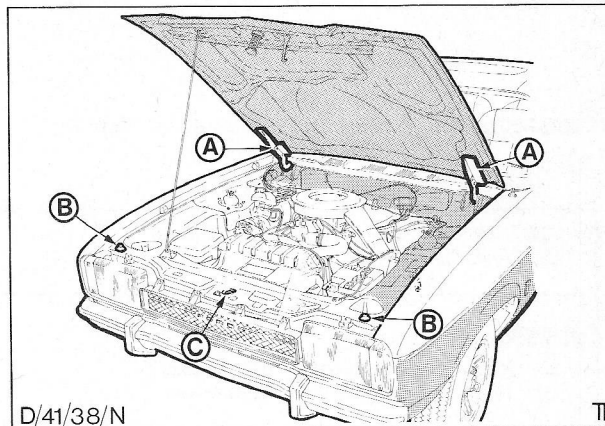

Afb. 3. Afstelpunten van de motorkap.

A = Scharnier B = Rubberen aanslag C = Vanger

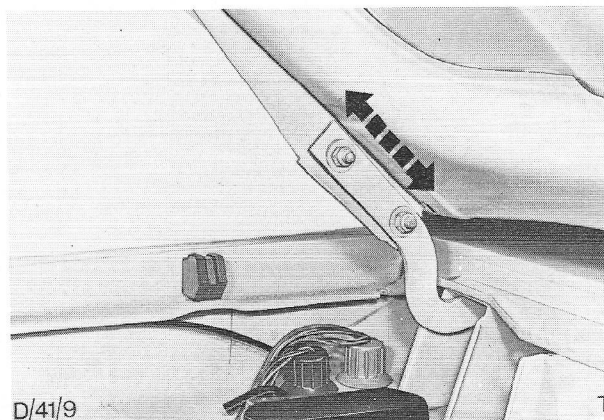

Afb. 4. Verplaatsing naar voren en naar achteren van het scharnier.

41 313

## 41 222 MOTORKAPBORGVEER -AFSTELLEN

Vereiste speciale gereedschappen: Geen

1. Zet de motorkap open, leg dekkleden op de spatborden en neem de batterij los.
2. Stel de veer af.  
Controleer de afstelling van de motorkap slotveer. Deze moet zijn:  $16.0 \text{ mm} + 0.5 \text{ mm} - 1.0 \text{ mm}$  afb. 6

Los de kabelklem op de bovenste dwarsbalk, afb. 55. Schuif de buitenkabel door de klem heen tot de juiste afstelling is verkregen. Het kan nodig zijn de kabelklemmen uit het spatbord te trekken om deze bewerking te vergemakkelijken.

Houdt de kabel in de juiste stand en zet de kabelklemschroef vast. Controleer de afstellingen van de veer nogmaals.

Sluit de motorkap en trek deze weer open om de werking van het slot te controleren. De motorkap moet vrij "opspringen"; zo niet dan duidt dit erop dat de vangpen niet goed is uitgelijnd.

3. Sluit de batterij aan, verwijder de dekkleden van de spatborden en sluit de motorkap.

## 41 313 DEURVANGER - AFSTELLEN

Vereiste speciale gereedschappen: Geen

1. Stel de deurvanger af.

Sluit de deur tot de eerste van de 2 sluitstanden. Controleer op het oog de stand van de buitenste rand van de vanger t.o.v. de plaatrand van de slotsteun. De 2randen A en B moeten parallel staan, afb. 7.

Deze controle kan het best gedaan worden door licht via de deuropening te schijnen in de buurt van de slot/vangplaat en omhoog naar de slot/vangplaat van onderen af te kijken of naar beneden van boven af.

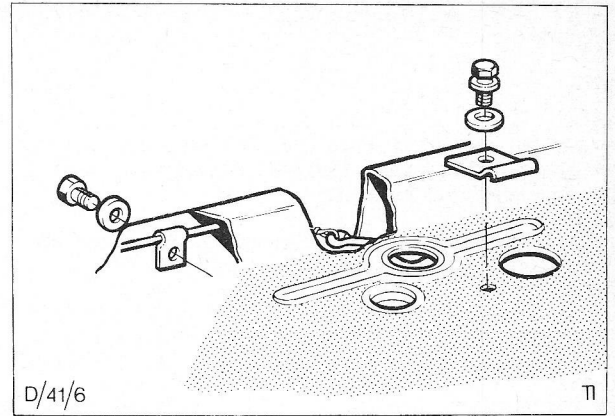

Afb. 5. Klemschroef van motorkap ontgrendelkabel. Om de kabel af te stellen, de schroef oplossen (niet verwijderen) en aan de kabel trekken om de veer af te stellen.

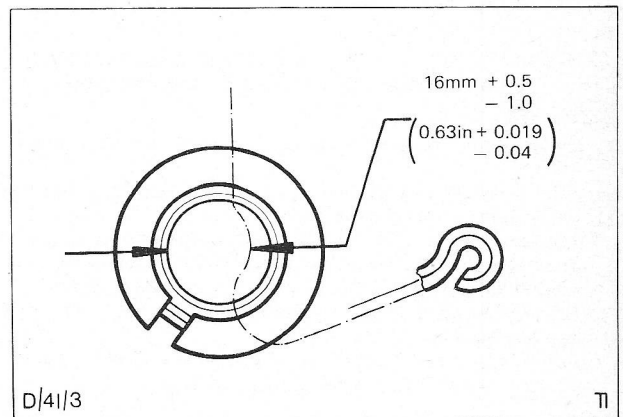

Afstelmaat van motorkapborgveer/kabel. Afb. 6.  
 $+0.5 \text{ mm.}$   
 $16.0 \text{ mm} - 1.0 \text{ mm.}$

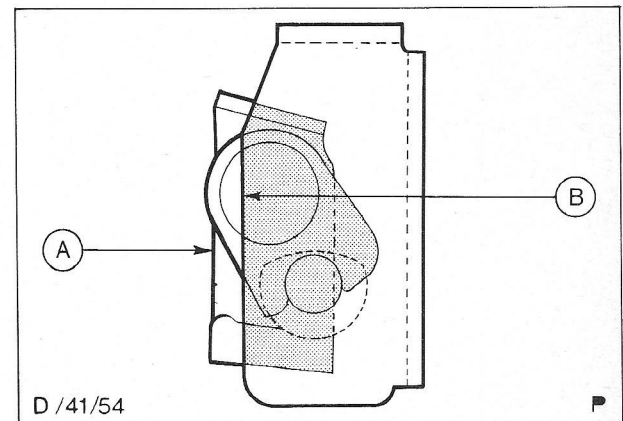

Afb. 7. Het parallel staan van de vanger t.o.v. de slotsteunplaat.

41 313

Controleer de afstand die de achterraand van de deur uit het naast liggende paneel uitsteekt. Deze moet 6.0 mm (0.24 in) zijn.

Stel de vangplaat af zover als nodig is om aan bovenstaande conditie te voldoen.

Controleer, met het slot in de stand "open", de speling tussen de slotklauw en de vanger als in afb. 8 (maat A). Deze moet 2.0 mm (0.08 in) zijn.

Deze afstand kan het best gemeten worden door een kogeltje van plasticine op de vangpen te leggen en de hoogte van de plasticine te meten nadat de deur voorzichtig gesloten is geweest.

Door er voor te zorgen, dat de voorafgaande afstellingen niet verstoord worden, de vangplaat verticaal verstellen zoals nodig is om de juiste afmeting tussen de vanger en de slotklauw te verkrijgen.

#### 41 324 RAAMFRAME - DEUR - VERWIJDEREN EN MONTEREN Vereiste Speciale Gereedschappen: Geen.

##### Demontage

1. Verwijder het deurbekledingspaneel en de tochtstrip.
2. Til de onderste hoek van het vel plastic op.
3. Verwijder het frame.  
Monteer tijdelijk de raamopdraaihandel en laat de ruit zakken. Trek de achterste onder-voorhoek van het plastic vel terug en verwijder de reflector om bij de onderste bouten voor en achter te kunnen komen.  
Verwijder de 5 bouten en de frame afdichtingen om het frame vrij te krijgen, afb. 9.

Druk het glas uit het frame achteraan de deur, zodat het frame tussen het glas en het buitenpaneel ligt. Verwijder op dezelfde manier het glas uit het frame vooraan de deur met het frame tussen het glas en het binnenpaneel. Trek de achterzijde van het frame eruit, tegelijkertijd de voorzijde van het frame naar achteren geleidend voorbij de clip van de strip van de eerste deurbout teneinde het frame uit de deur te kunnen tillen.

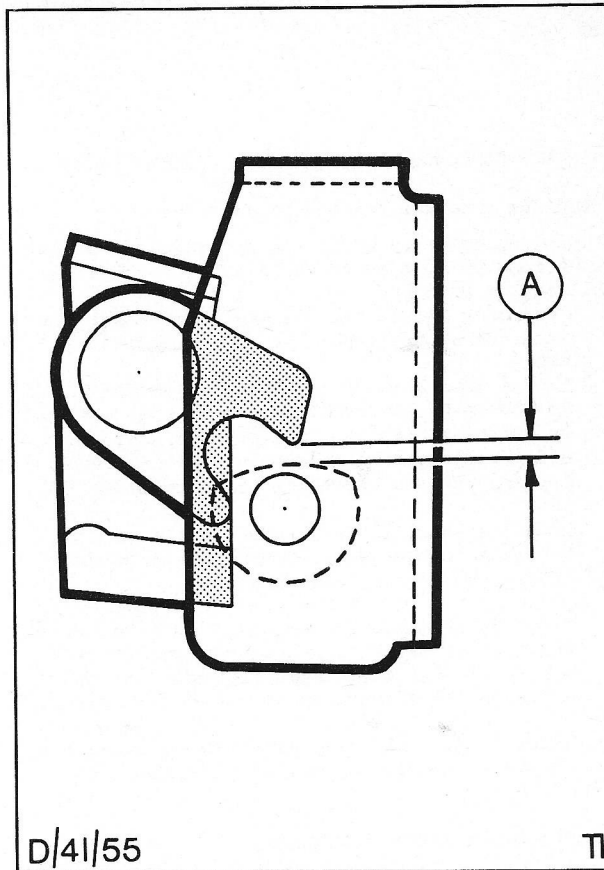

Afb. 8

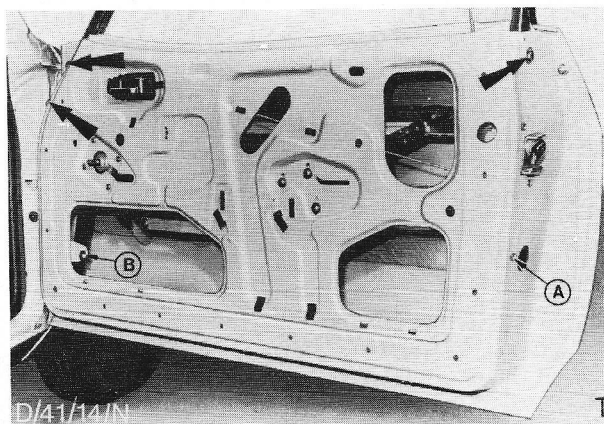

Afb. 9. Montagebouten van het deurframe.  
Bout te bereiken bij A door het verwijderen van de reflector en bij B door de onderhoek van het plastic vel los te trekken (voor de duidelijkheid is het vel weggelaten).



41 333

Montage

## 4. Monteer het frame (incl. afstellen).

Steek het voorste deel van het frame er zo in, dat de verticale poot van het frame aan de achterkant van de eerste clip staat, afb. 10. Plaats de achterzijde van het frame in de deur zodat het frame zich tussen het glas en het buitenpaneel bevindt en plaats tegelijkertijd de voorste verticale poot van het frame voorbij de clip, zodat de voorzijde van het frame tussen het glas en het binnenpaneel zit. Plaats het frame om het glas heen en zet deze aan de deur vast met de 5 bouten. Trek de tochtstrip van de deuropeningflens af, sluit de deur en stel het frame af, zodat de opening tussen het frame en de flens, "binnen en buiten", 10 - 14mm (0.40 - 0.56in) is en tussen het frame en de A-pilaar, "voor en achter", 8 - 12 mm (0.32 - 0.48 in). Zet de bouten vast.

5. Plak het plastic vel weer vast.
6. Monteer de deurbekleding en de tochtstrippen.
7. Verwijder/monteer de afdichtingen van het frame.

## 41 333 HANDEL - DEUR BUITEN - VERWIJDEREN EN MONTEREN

Vereiste speciale gereedschappen: Geen

Demontage

1. Verwijder het deurbekledingspaneel.
2. Verwijder de buitenhandel.  
Trek het plastic vel in de buurt van de buitenhandel naar beneden, om bij de binnenste schroef A te kunnen komen, afb. 11.

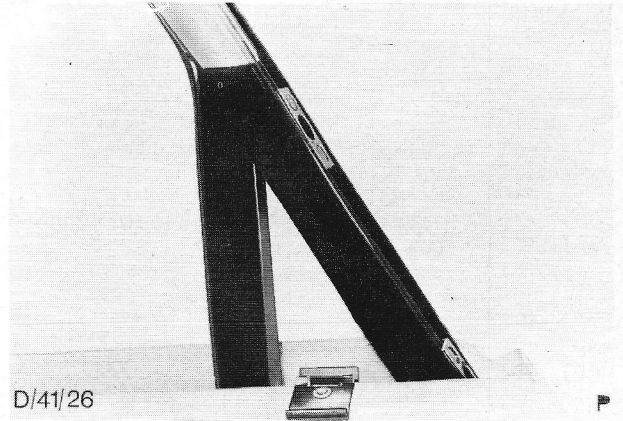

Afb. 10 Voorzijde van het frame met de verticale poot achter de eerste clip (strip verwijderd).

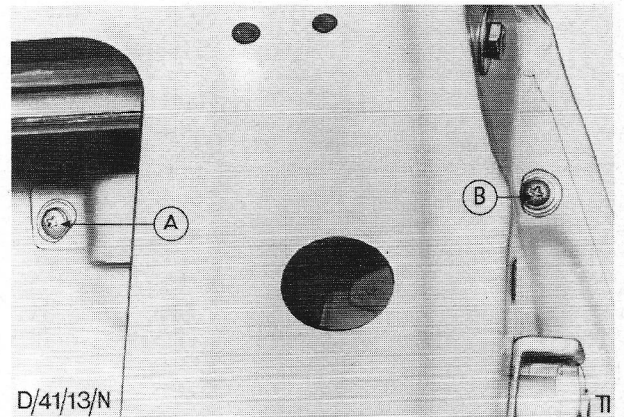

Afb. 11. Borgschroeven van de buitenhandel.  
(Plastic vel losgetrokken bij de bovenhoek om bij schroef A te kunnen komen).

41 333

Maak de 2 verbindingstangen van het deurslot naar de buitenhandel los, afb. 12.

Verwijder de twee 8 mm boutjes van de buitenhandel. en verwijder dit.

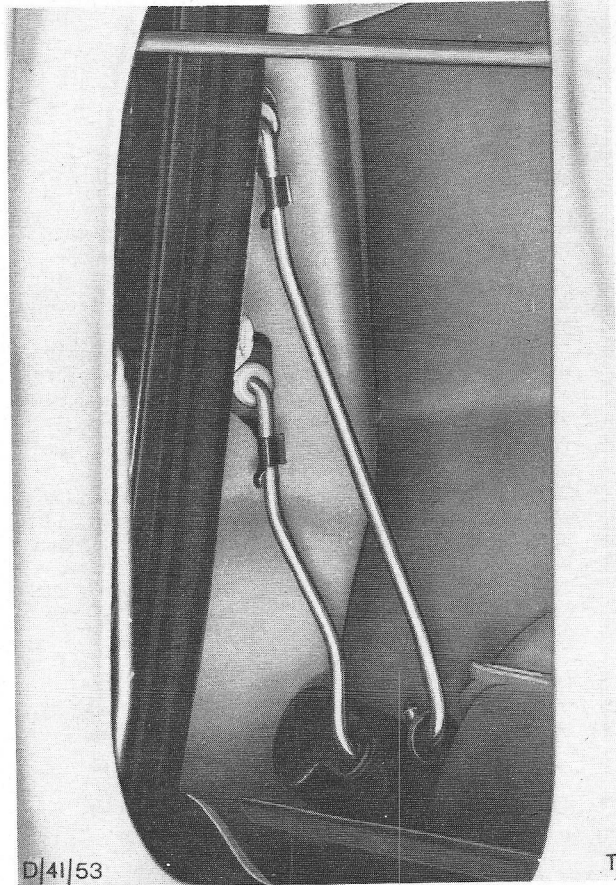

Afb. 12 Stangenverbindingen van buitenhandel naar deurslot. Clips (Pijltjes) moeten eraf gewerkt worden om de stangen te kunnen verwijderen.

#### Montage

#### 3. Monteer de buitenhandel.

Druk de bussen op de hefboom van de slotcilinder en de bedieningshefboom van de handel. Monteer het rubber op de buitenhandel. Monteer de stangen van de handel naar het slot op hun slotcilinder en de bussen van de bedieningshefboom, zodat de vrije einden van de stangen naar achteren wijzen. Dompel de einden van de stangen in vaseline om de montage in de bussen te vergemakkelijken. Steek de stangen door de handelopening en zet de handel vast met 2 boutjes en de afstandstukken.

#### 4. Monteer het deurbekledingspaneel.

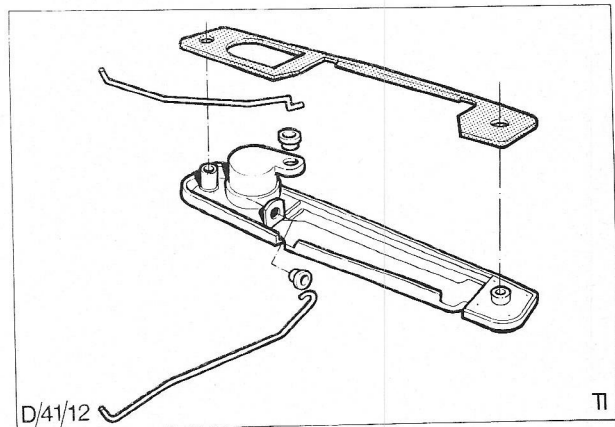

Afb. 13. Pakking en stangen van deurhandel - in onderdelen.

41 352

## 41 352 DEURSLOT COMPLEET - VERWIJDEREN EN MONTEREN

Vereiste speciale gereedschappen: Geen

1. Verwijder het deurbekledingspaneel.
2. Verwijder het vel plastic.
3. Verwijder het afstandsbedieningshandel.
4. Verwijder de 2 framebouten.
5. Verwijder het slot.

Wrik met een schroevendraaier de clips van de stangen van het buitenhandel af en neem de stangen los van het slot. Verwijder de kruiskopschroeven waarmee het slot aan de plaat is gemonteerd en tevens de plastic clips waarmee de stang van de afstandsbediening aan het binnenpaneel is gemonteerd om bij het slot te kunnen komen.

Verwijder het slot uit de deur via de onderste opening achter.

Montage

6. Monteer het slot.

Steek de afstandsbedieningsstang door de plaat via de onderst deuropening en zorg ervoor, dat de stang tegen het binnenpaneel van de deur ligt.

Plaats het slot op de deurplaat en druk het frame naar het buitenpaneel toe zover als nodig is om het slot goed op zijn plaats op de achterplaat te krijgen.

Zet het slot op de plaat vast met de 3 bouten en de afstandsbedieningsstang aan het binnenpaneel met 2 plastic clips.

Monteer de buitenstangen op hun respectievelijke plaatsen.

Druk de witte bussen in de slothefboom (buiten) en haak de ontgrendelhefboom en de zwarte bus in de slothefboom (binnen), afb. 14.

7. Monteer de framebouten.
8. Monteer het afstandsbedieningshandel.
9. Breng het plastic vel aan.
10. Monteer het bekledingspaneel van de deur.

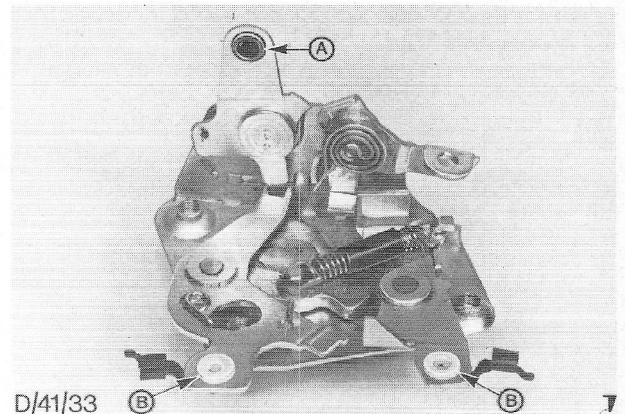

Afb. 14. Deurslot compleet, waarbij afgebeeld de plaats van de witte bus A en de zwarte bus B.

41 654

## 41 654 ACHTERKLEP COMPLEET - VERWIJDEREN EN MONTEN

Vereiste speciale gereedschappen: Geen

Demontage

1. Verwijder de dempers van de achterklep.
2. Verwijder de achterklep.

Montage

3. Monteer de achterklep.
4. Stel de achterklep af.

Stel de achterklep zo af, dat de randen gelijk liggen met de achterkant van het dak en de zijden van de C-pilaar en dat de opening tussen de rand van de achterklep en de rand van het dak 7.0 mm - 0.0 mm + 2.0 mm is. ( 9 mm - 0.0mm + 2.0 mm voor modellen met vinyl dak), afb.15.

Stel de onderrand van de achterklep af gelijk met de achterhoeken van de carrosserie met de vangplaat in de bovenste middenstand.

Stel de bouten van de achterklep af t.o.v. de schuine zijde van de C-pilaar met vulstukken onder de bumper van de C-pilaar. Let er op, dat het dikke einde van de bumper naar de voorzijde van de wagen staat. Zet de bouten van de bumper vast, afb. 16.

5. Zet de scharnieren en de vanger van binnenuit vast.
6. Monteer de dempers.

## 41 664 CILINDER - ACHTERKLEPSLOT - VERVANGEN

Vereiste speciale gereedschappen: Geen

1. Zet de achterklep open, verwijder de klink.
2. Verwijder het slot.
3. Demonteer het slot.  
Verwijder de circlip van het cilinderhuis en neem de veer, de cilinder en de spin los, afb. 17.

Montage

4. Bouw het slot op als te zien is op afb. 17 en borg het geheel met de circlip.
5. Monteer het slot.
6. Monteer de klink, sluit de achterklep en controleer de werking.

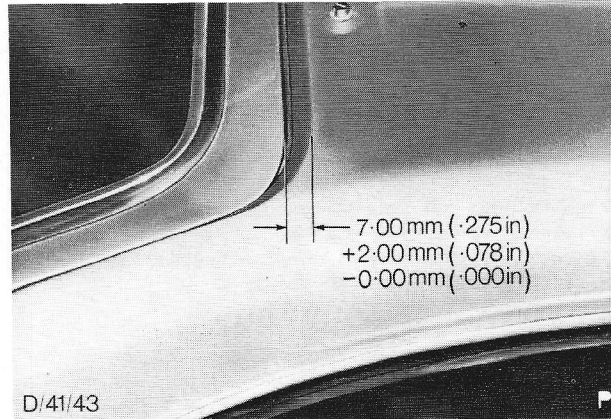

D/41/43

Afb. 15. Uitlijning van de bovenrand t.o.v. het dak (niet- vinyl dak modellen).

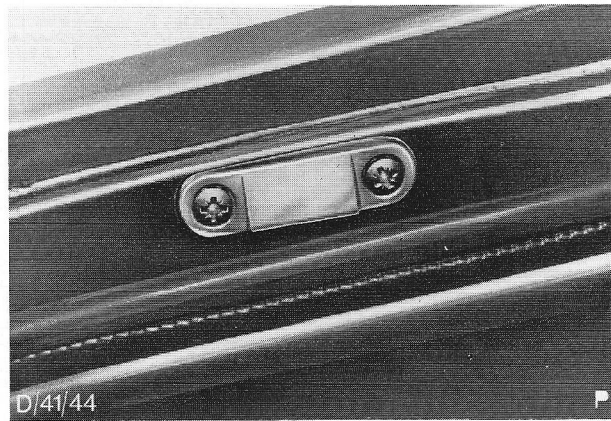

D/41/44

Afb. 16.

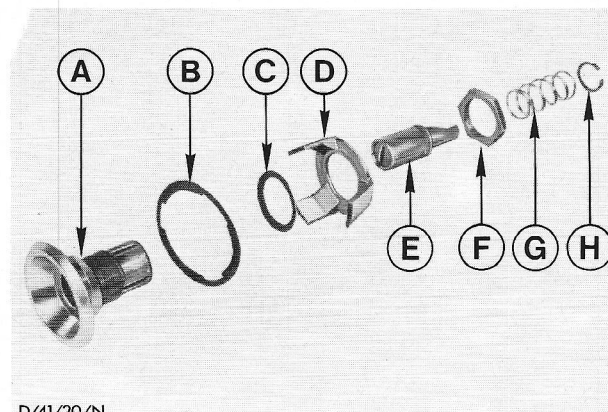

D/41/20/N

 Afb. 17. Achterklepslot - in onderdelen.  
 A= Huis B= Keerring C= Ring D= Spin E= Cilinder  
 F= Moer G= Veer H= Circlip

41 674

## 41 666 SLOT COMPLEET - ACHTERKLEP - VERWIJDEREN EN MONTEREN

Vereiste speciale gereedschappen: Geen

Demontage

1. Zet de achterklep open, verwijder de klink, afb. 18.
2. Verwijder het slot.

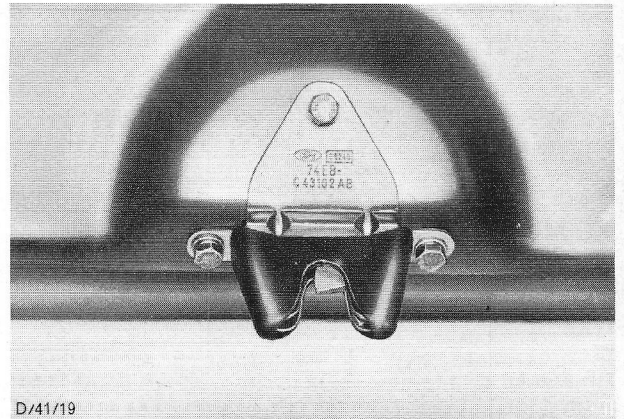

D/41/19

Afb. 18. Bouten van de achterklink.

Montage

3. Monteer het slot.  
Plaats de borgspin van het slot en het vulstuk op de cilinder en steek de cilinder in de opening van het buitenpaneel van de achterklep, afb. 19.  
Draai via de slotopening van het binnenpaneel de spin om de slotcilinder tegen het buitenpaneel. Monteer de moer op de cilinder en zet deze vast.
4. Monteer de klink, sluit de achterklep en controleer de werking.

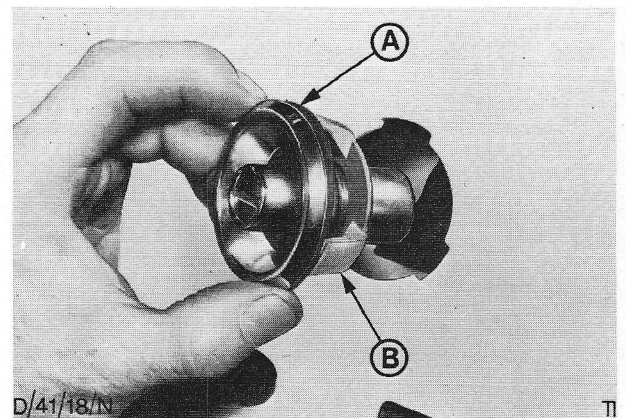

D/41/18/N

 Afb. 19. Montage van het slot.  
Draai de spin A naar een kant om de slotcilinderflens B tegen het buitenpaneel te houden.

## 41 674 PLAAT - ACHTERKLEPVANGER - VERWIJDEREN EN MONTEREN

Vereiste speciale gereedschappen: Geen

Demontage

1. Zet de achterklep open, kras een lijn om de vanger heen en verwijder hem.

Montage

2. Breng de nieuwe plaat op zijn plaats en zet deze los-vast.  
Monteer de vanger op de achterzijde van het versterkingspaneel zo hoog mogelijk in het midden met 2 bouten en ringen.

Stel de vanger af en zet de bouten stevig vast. Sluit de achterklep, breng de onderranden en de deellijn van de achterhoeken van de achterklep met elkaar in lijn, door de vanger hoger of lager te zetten, voor zover nodig, en zet vervolgens de vangerbouten geheel vast, afb. 20.

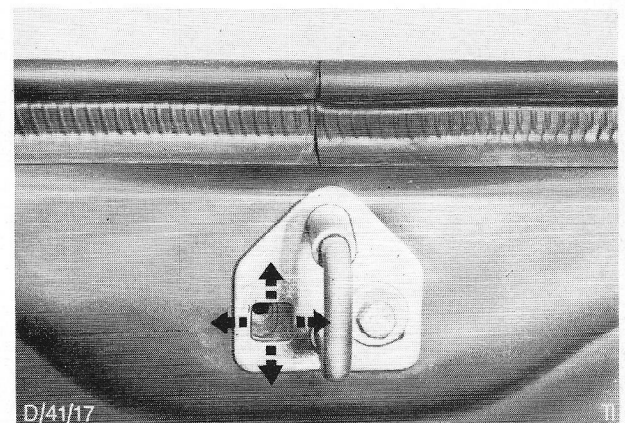

D/41/17

 Afb. 20. Achterklepvanger.  
Afgebeeld de speelruimte binnen de sleufgaten.

41 685

**41 685 DEMPER - ACHTERKLEP - VERWIJDEREN EN MONTEREN**

Vereiste speciale gereedschappen: Geen

Demontage

1. Zet de achterklep open en neem de dempers los.

Montage

2. Monteer de demper en controleer de werking. Plaats de ring op de bout en monteer beide door het drukstangeinde van de demper. Zet de demper vast aan de C-pilaarbeugel met de bout zodat de aansluitingen naar de achterklep wijzen; afb. 21  
Stel de hoogte van de achterklep zonodig af; b breng de demper in lijn met de achterklepbeugel en zet deze vast met de andere bout en het afstandstuk.

**41 816 KLEP - BRANDSTOFVULLER VERWIJDEREN EN MONTEREN**

Vereiste speciale gereedschappen: Geen

Demontage

1. Verwijder het bekledingspaneel in de laadruimte.
2. Verwijder de klep van de brandstofvuller. Verwijder de 2 schroeven die zichtbaar worden bij het verwijderen van het bekledingspaneel, afb. 22.

Montage

3. Monteer de klep en zet deze vast met de 2 schroeven, afb. 23.
4. Monteer het bekledingspaneel.

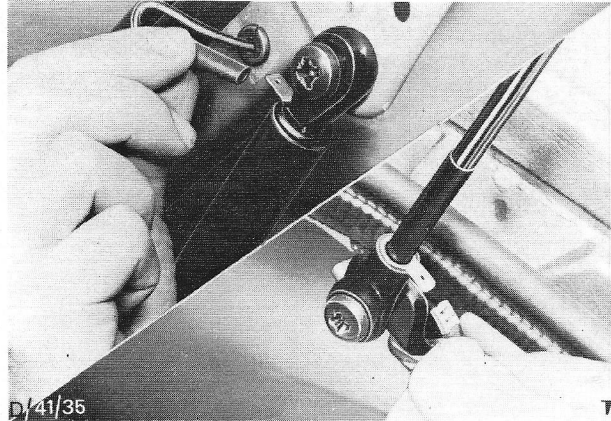

Afb. 21. A Demper en aansluiting op achterklep.  
B Demper en aansluiting op C-pilaar.

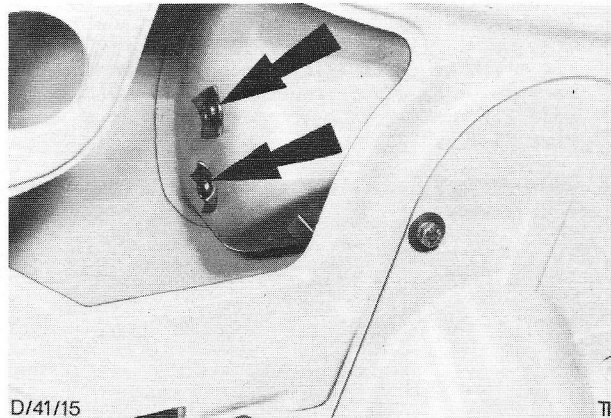

Afb. 22. Bouten van klep van vuller.  
Plaats van schroeven en keerring.

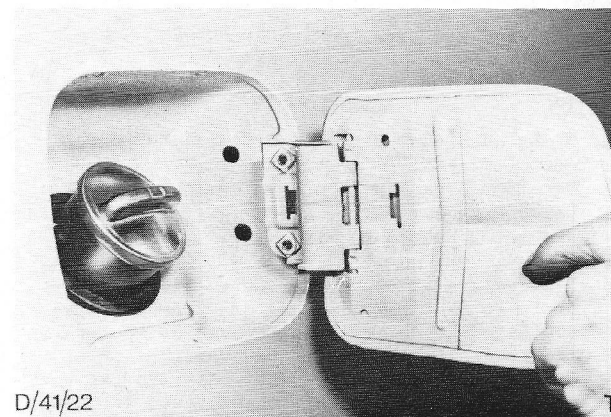

Afb. 23. Demontage van de klep.  
(Klepveer verwijderd voor duidelijkheid).